

Hydrantes industrielles

Borne-hydrante PN 16, fonte ductile GGG 40.3, avec coude d'entrée	Fig. 5515
Borne-hydrante PN 16, acier St-C 45, avec entrée verticale	Fig. 5516
Hydrante souterraine PN 16, fonte ductile GGG 40.3, avec coude d'entrée	Fig. 5535
Borne-hydrante PN 40 pour installations d'enneigement artificiel, fonte ductile GGG 40.3, avec coude d'entrée	Fig. 5615
Borne-hydrante PN 40 pour installations d'enneigement artificiel, acier St-C 45, avec entrée verticale	Fig. 5616
Hydrante souterraine PN 40 pour installations d'enneigement artificiel, fonte ductile GGG 40.3, avec coude d'entrée	Fig. 5635

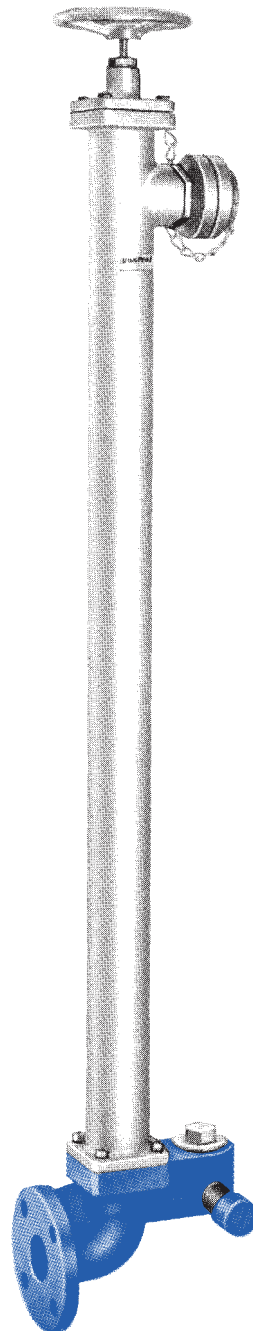

Borne-hydrante PN 16

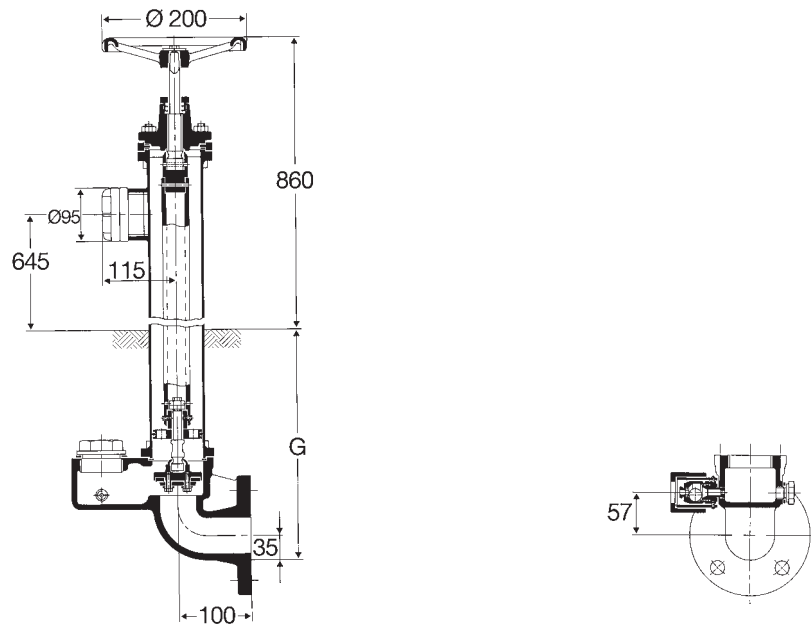

Description technique

Domaine d'application	Pour eau froide Pour d'autres fluides, nous consulter
Matériaux	Corps avec coude d'entrée en GGG 40.3, avec épais revêtement EPOXY (Fig. 5515) Corps avec entrée verticale en St-C 45, avec épais revêtement EPOXY (Fig. 5516) Colonne montante en St 35, zingué au feu Tige de commande en X 5 Cr Ni 18/9 Cône et douille d'étanchéité en Cu Zn 40 Pb 1 (Ms 58) Tiges filetées en St Cr 13, resp. X 20 Cr 13 Partie supérieure en GG 25, zinguée au feu Joint souple en EPDM
Particularités	Toutes les parties sont protégées contre la corrosion Coude d'entrée à 90° à bride pour l'accouplement direct au té de la conduite principale, resp. entrée verticale à filetage intérieur R 2 Sortie ø 55 Storz, bouchon à filetage, à baïonnette ou à filetage au pas du gaz 1", 1¼", 1½", 2" Sans entretien Purge automatique
Exécutions spéciales	Raccordement rapide (Kamlok), autres solutions sur demande Entrée droite à bride
Normes exécutoires	Bride percée selon ISO (DIN) PN 10/16
Essais	Dispositif d'obturation étanche selon DIN 3230, partie 3, BO, taux de fuite 1 Essai de l'enveloppe selon DIN 3230, partie 3, BQ
Pose et manœuvre	Verticale. L'hydrante doit toujours être entièrement ouverte ou fermée. Positions intermédiaires uniquement pour un court instant.

Tableau des figures

PN 16, GGG 40.3, resp. St-C 45	Borne-hydrante	
	Coude d'entrée à bride	Fig. 5515
	Entrée verticale à filetage intérieur R2	Fig. 5516

Dimensions techniques

PN 16, GGG 40.3, resp. St-C 45			Fig. 5515/16
Profondeur de fouille	Entrée	Raccord de sortie	Poids
G en m	DN		kg
1,2	50	A préciser à la commande	29,5
1,2	R2	A préciser à la commande	25,5

Modifications réservées

06/05

Hydrante souterraine PN 16

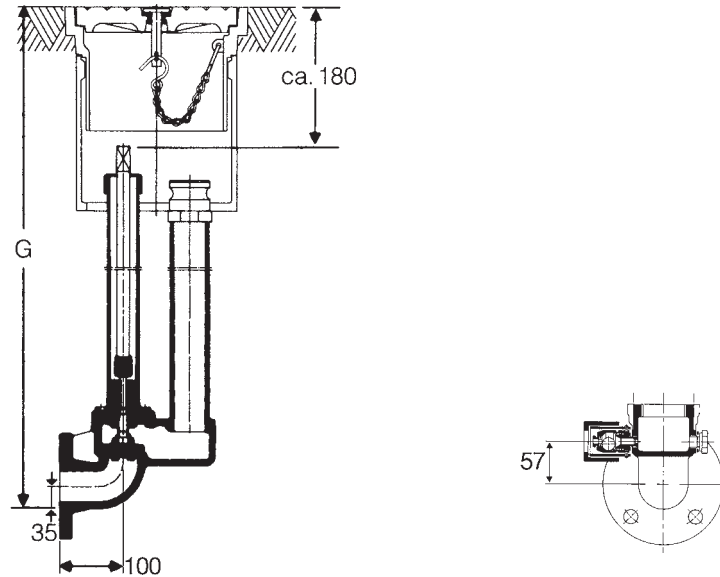

Description technique

Domaine d'application	Pour eau froide Pour d'autres fluides, nous consulter
Matériaux	Corps avec coude d'entrée en GGG 40.3 avec épais revêtement EPOXY Colonne montante et tige de commande en St 37, zingués au feu Colonne protectrice en matière plastique Cône et douille d'étanchéité en Cu Zn 40 Pb1 (Ms 58) Tiges filetées en St Cr 13, resp. X20 Cr 13 Partie supérieure en GG 25, zinguée au feu Joint souple en EPDM
Particularités	Toutes les parties sont protégées contre la corrosion Coude d'entrée à 90° à bride pour l'accouplement direct au té de la conduite principale Sortie à filetage rond no 0, no 1 ou no 2, à filetage au pas du gaz 3/4", 1", 1 1/2" Sans entretien Purge automatique Manœuvre avec la clé Fig. 6900
Exécution spéciale	Raccordement rapide (Kamlök), autres solutions sur demande
Normes exécutoires	Bride percée selon ISO (DIN) PN 10/16
Essais	Dispositif d'obturation étanche selon DIN 3230, partie 3, BO, taux de fuite 1 Essai de l'enveloppe selon DIN 3230, partie 3, BQ
Pose et manœuvre	Verticale. L'hydrante doit toujours être entièrement ouverte ou fermée. Positions intermédiaires uniquement pour un court instant.

Tableau des figures

PN 16, GGG 40.3	Hydrante souterraine Coude d'entrée à bride	Fig. 5535
-----------------	--	-----------

Dimensions techniques

PN 16, GGG 40.3				Fig. 5535
Profondeur de fouille G en m	Entrée DN	Raccord de sortie	□ mm	Poids kg
1,2	50	A préciser à la commande	20	19

Pour les regards, voir Fig. 7550

Borne-hydrante PN 40 pour installations d'enneigement artificiel

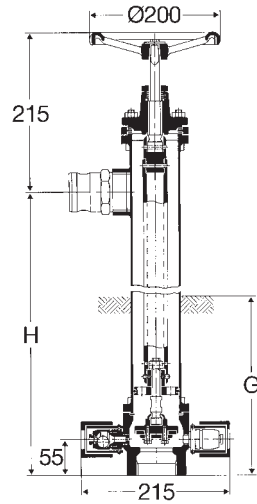

Description technique

Domaine d'application	Pour eau froide. Pour d'autres fluides, nous consulter.
Matériaux	Corps avec coude d'entrée en GGG 40.3, avec épais revêtement EPOXY (Fig. 5615) Corps avec entrée verticale en St-C 45, avec épais revêtement EPOXY (Fig. 5616) Colonne montante en St 35, zinguée au feu Tige de commande en X 5 Cr Ni 18/9 Cône et douille d'étanchéité en Cu Zn 40 Pb1 (Ms 58) Tiges filetées en St Cr 13, resp. X 20 Cr 13 Partie supérieure en GG 25, zinguée au feu Joint souple en EPDM
Particularités	Toutes les parties sont protégées contre la corrosion Coude d'entrée à 90° à bride pour l'accouplement direct au té de la conduite principale, resp. entrée verticale à filetage intérieur R 2 Sortie Kamlok 2" en bronze Livrable en diverses profondeurs de fouille et avec différentes orientations de sortie Sans entretien Purge automatique
Exécutions spéciales	PN 64 Sortie Kamlok 1½", 2½", autres solutions sur demande Version permettant la dépose seule de la partie supérieure Servomoteur 24 V DC
Normes exécutoires	Bride percée selon ISO (DIN) PN 40
Essais	Dispositif d'obturation étanche selon DIN 3230, partie 3, BO, taux de fuite 1 Essai de l'enveloppe selon DIN 3230, partie 3, BQ
Pose et manœuvre	Verticale. L'hydrante doit toujours être entièrement ouverte ou fermée. Positions intermédiaires uniquement pour un court instant.

Tableau des figures

PN 40, GGG 40.3, resp. St-C 45	Borne-hydrante	
	Coude d'entrée à bride	Fig. 5615
	Entrée verticale à filetage intérieur R2	Fig. 5616

Dimensions techniques

PN 40, GGG 40.3, resp. St-C 45	Fig. 5615/16										
Profondeur de fouille	Entrée					Raccord de sortie					
G en m	DN										
0,5 à 2,0	50					Kamlok 2"					
0,5 à 2,0	2R										
H en m	0,3	0,5	0,7	0,9	1,1	1,3	1,5	1,8	2,0	2,3	2,5
Poids en kg Fig. 5615	16,0	18,0	19,5	21,5	23,0	25,0	26,5	29,5	31,0	34,0	35,5
Poids en kg Fig. 5616	12,5	14,0	16,0	17,5	19,5	21,0	23,0	25,5	27,0	30,0	31,5

Modifications réservées 06/05

**Hydrante souterraine PN 40
pour installations d'enneigement artificiel**

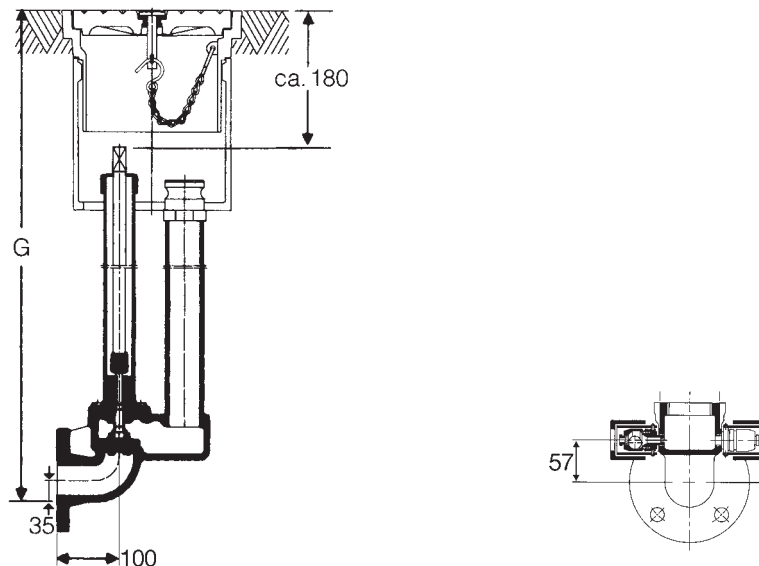

Description technique

Domaine d'application	Pour eau froide. Pour d'autres fluides, nous consulter.
Matériaux	Corps avec coude d'entrée en GGG 40.3, avec épais revêtement EPOXY Colonne montante et tige de commande en St 37, zingués au feu Colonne protectrice en matière plastique Cône et douille d'étanchéité en Cu Zn 40 Pb1 (Ms 58) Tiges filetées en St Cr 13, resp. X20 Cr 13 Partie supérieure en GG 25, zinguée au feu Joint souple en EPDM
Particularités	Toutes les parties sont protégées contre la corrosion Coude d'entrée à 90° à bride pour l'accouplement direct au té de la conduite principale Sortie Kamlok 2" Livrablé en diverses profondeurs de fouille Sans entretien Purge automatique Manœuvre avec la clé Fig. 6900
Exécutions spéciales	Cône d'étranglement / diaphragme d'étranglement Sortie Kamlok 1½", 2½", autres solutions sur demande Bride de sortie
Normes exécutoires	Bride percée selon ISO (DIN) PN 40
Essais	Dispositif d'obturation étanche selon DIN 3230, partie 3, BO, taux de fuite 1 Essai de l'enveloppe selon DIN 3230, partie 3, BQ
Pose et manœuvre	Verticale. L'hydrante doit toujours être entièrement ouverte ou fermée. Positions intermédiaires uniquement pour un court instant.

Tableau des figures

PN 40, GGG 40.3	Hydrante souterraine	
	Coude d'entrée à bride	Fig. 5635

Dimensions techniques

PN 40, GGG 40.3				Fig. 5635
Profondeur de fouille	Entrée	Raccord de sortie		
G en m	DN		□	mm
0,5 à 2,0	50	Kamlok 2"	□	20

Pour les regards, voir Fig. 7550

G en m	0,5	0,7	0,9	1,2	1,5	1,8	2,0
Poids en kg	14,0	15,5	16,5	19,0	21,0	23,0	24,5

Modifications réservées 06/05